

Яндекс.Директ



**Mercedes-Benz (Мерседес-Бенц)**

Все новинки концерна Mercedes-Benz (Мерседес-Бенц) на одном авто портале  
motoroid.ru

18+

**Прокат Автомобилей на Тенерифе** Доставка в отели или в южный аэропорт Рейна София. Страховка включена.

Адрес и телефон **odistenerife.ru**

**Запчасти для грузовых иномарок** Mercedes, MAN, Scania, Iveco: точный подбор, срочная бесплатная доставка!

inodetal.ru

Выбор запчасти

Изображения 1

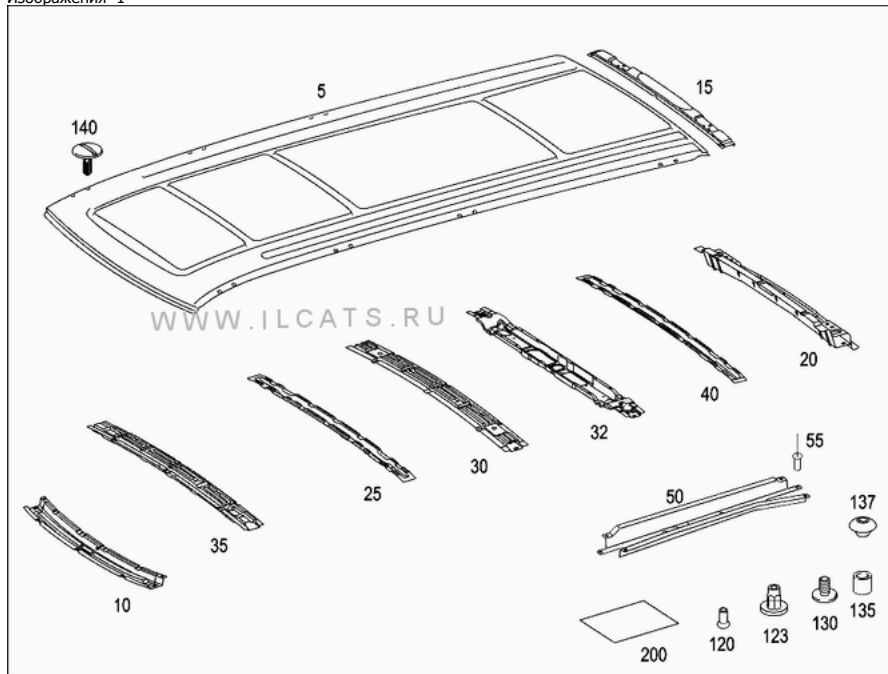

| №   | Код   | Название, Информация   | Кол-во | Прим. |
|-----|---|--|--------|-------|
| 005 | <a href="#">A 6396572909</a>                        | PANELLING  | 001    |       |
| 005 | <a href="#">A 6396572909</a>                        | PANELLING<br>Комплектация:<br><b>D27</b><br><b>+ZK9</b>                    | 001    |       |
| 005 | <a href="#">A 6396572909</a>                        | PANELLING<br>Комплектация:<br><b>D27</b><br><b>+ZK0</b>                    | 001    |       |
| 005 | <a href="#">A 6396572909</a>                        | PANELLING<br>Комплектация:<br><b>D27</b>                                   | 001    |       |
| 005 | <a href="#">A 6396572909</a>                        | PANELLING<br>Комплектация:<br><b>D24</b>                                   | 001    |       |
| 005 | <a href="#">A 6396572909</a>                        | PANELLING<br>Комплектация:<br><b>D24</b><br><b>+D27</b>                    | 001    |       |
| 010 | <a href="#">A 6396501001</a>                        | ROOF RAIL,<br>Front  | 001    |       |
| 015 | <a href="#">A 6396573009</a>                        | PANELLING,<br>Rear<br>Комплектация:<br><b>W65</b>                          | 001    |       |
| 015 | <a href="#">A 6396573109</a>                        | PANELLING,<br>Rear<br>Комплектация:<br><b>W50</b><br><b>/W54</b>           | 001    |       |
| 020 | <a href="#">A 6396500801</a>                        | ROOF RAIL,<br>Rear<br>Комплектация:<br><b>W65</b>                          | 001    |       |
| 020 | <a href="#">A 6396500901</a>                        | ROOF RAIL,<br>Rear<br>Комплектация:<br><b>W50</b><br><b>/W54</b>           | 001    |       |
| 025 | <a href="#">A 6396522302</a>                        | ROOF BOW,<br>Front   | 001    |       |
| 030 | <a href="#">A 6396501020</a>                        | ROOF BOW,<br>C-pillar  | 001    |       |
| 032 | <a href="#">A 6396501320</a>                        | ROOF BOW,<br>C-pillar  | 001    |       |
|     | Замена:<br><a href="#">A 6396503420</a><br><b>A</b> | Комплектация:<br><b>D24</b>  |        |       |
| 032 | <a href="#">A 6396503420</a>                        | ROOF BOW,<br>C-pillar<br>Комплектация:<br><b>D24</b>                       | 001    |       |
| 035 | <a href="#">A 6396501520</a>                        | ROOF BOW,<br>B-pillar  | 001    |       |
| 040 | <a href="#">A 6396524302</a>                        | ROOF BOW,<br>Rear<br>Комплектация:<br><b>-D03</b>                          | 001    |       |
| 050 | <a href="#">A 6396500021</a>                        | ROOF BOW,<br>Alongside; left<br>Комплектация:<br><b>EM2</b>                | 001    |       |
| 050 | <a href="#">A 6396500121</a>                        | ROOF BOW,<br>Alongside; right<br>Комплектация:<br><b>EM2</b>               | 001    |       |
| 055 | <a href="#">N910002004129</a>                       | RIVET,<br>Longitudinal bow,<br>4.8x12.70-st<br>Комплектация:<br><b>EM2</b> | 012    |       |

|     |                              |  |     |  |
|-----|------------------------------|--|-----|--|
| 120 | <a href="#">A 0009846521</a> | RIVETED NUT,<br>Roof member<br>mounting      | 016 | <a href="#">002</a>                        |
| 123 | <a href="#">A 6399920007</a> | THREADED BUSHING,<br>Roof member<br>mounting | NB  | <a href="#">003</a>                        |
| 130 | <a href="#">A 6399900304</a> | SCREW,<br>Roof member<br>mounting,<br>6x8    | NB  |  |
| 135 | <a href="#">A 6399920501</a> | BUSHING,<br>Roof member<br>mounting          | NB  |  |
| 137 | <a href="#">A 0009981055</a> | SEALING PLUGS                                | NB  |  |
| 140 | <a href="#">A 0009972801</a> | PLUG,<br>Roof railing omitted                | 016 | <a href="#">002</a>                        |
| 140 | <a href="#">A 0009970602</a> | PLUG,<br>Roof railing omitted                | 016 | <a href="#">003</a><br><a href="#">004</a> |
| 200 | <a href="#">A 6396020380</a> | VAPOUR BARRIER                               | 020 |  |

