

Яндекс.Директ



Mercedes-Benz (Мерседес-Бенц)

Все новинки концерна Mercedes-Benz (Мерседес-Бенц) на одном авто портале motoroid.ru

18+

Прокат Автомобилей на Тенерифе Доставка в отели или в южный аэропорт Рейна София. Страховка включена.

Адрес и телефон odistenerife.ru

Запчасти для грузовых иномарок Mercedes, MAN, Scania, Iveco: точный подбор, срочная бесплатная доставка!

inodetal.ru

Выбор запчасти

Изображения 1

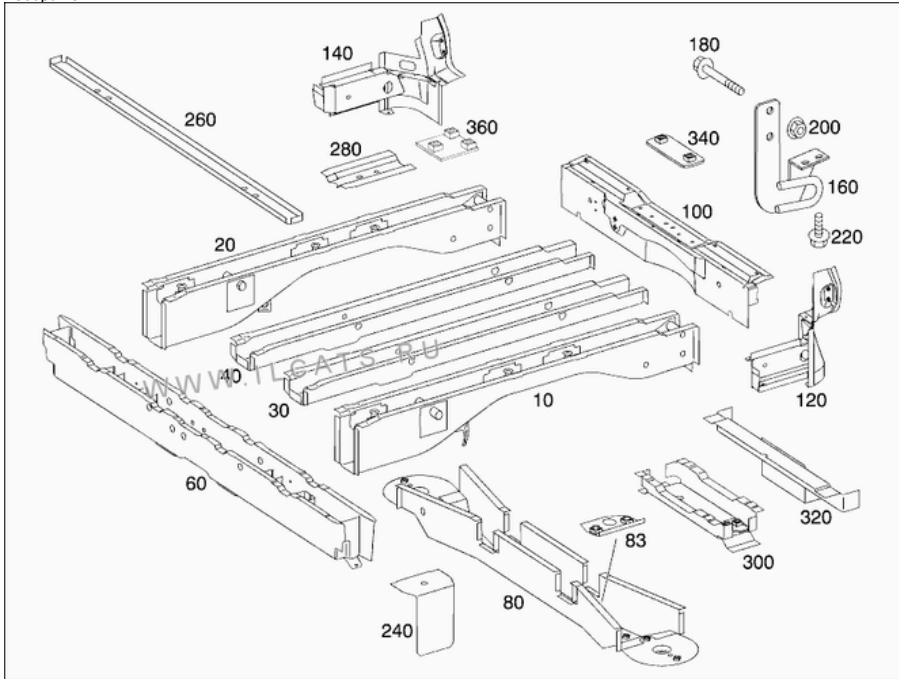

№	Код	Название, Информация	Кол-во	Прим.
010	A 6396101115	SIDE MEMBER, Exterior,rear,left Комплектация: UR0 +ZK4	001	
010	A 6396101115	SIDE MEMBER, Exterior,rear,left Комплектация: UR0 +UR3	001	
010	A 6396101115	SIDE MEMBER, Exterior,rear,left Комплектация: UR1	001	
010	A 6396101115	SIDE MEMBER, Exterior,rear,left Комплектация: UR3	001	
020	A 6396101215	SIDE MEMBER, Exterior,rear,right Комплектация: UR0 +ZK4	001	
020	A 6396101215	SIDE MEMBER, Exterior,rear,right Комплектация: UR0 +UR3	001	
020	A 6396101215	SIDE MEMBER, Exterior,rear,right Комплектация: UR1	001	
030	A 6396102315	SIDE MEMBER, Interior,rear,left Комплектация: UR0 +ZK4	001	
030	A 6396102315	SIDE MEMBER, Interior,rear,left Комплектация: UR0 +UR3	001	
030	A 6396102315	SIDE MEMBER, Interior,rear,left Комплектация: UR1	001	
040	A 6396102315	SIDE MEMBER, Inside rear right Комплектация: UR0	001	
040	A 6396102315	SIDE MEMBER, Inside rear right Комплектация: UR3	001	
060	A 6396101517	CROSS MEMBER, No.5	001	
080	A 6396100316	CROSS MEMBER, No.6	001	
083	A 6396102425	REINFORCEMENT, Stabilizer,left	001	
083	A 6396102525	REINFORCEMENT, Right stabilizer	001	
100	A 6396101114	CROSS MEMBER, End crossmember inner	001	
120	A 6396100926	END PIECE, D-pillar, bottom left	001	
140	A 6396101026	END PIECE, D-pillar, bottom right	001	

160	A 6396100632	TOW-HOOK, At side member Комплектация: -Q22 -Q50	001	
180	N910105012001	SCREW, Tow eye to longitudinal member, M12x1,5x90 Комплектация: -Q22 -Q24 -Q50	002	
200	N913023012002	NUT, Tow eye to longitudinal member, M12x1.5 Комплектация: -Q22 -Q50	002	
220	N910143010012	SCREW, Towing eye to rear cross member, M10x30 Комплектация: -Q22 -Q50	002	
260	A 6396120508	COVER, At cross member, No.5	001	
280	A 6396110001	GUSSET PLATE, At side member,outside	002	
300	A 6396101631	CONSOLE, Spare wheel carrier Комплектация: RR6	001	
320	A 6396101625	REINFORCEMENT, Spare wheel carrier Комплектация: RR6	001	
340	A 6396100911	PLATE, At rear cross member Комплектация: W50 /W54	002	
360	A 6396101211	PLATE, Mounting, sensor Комплектация: C10	002	